

**Center for Teknik og Miljø
Team Plan og Geodata**

Næstved Kommune
Rådmandshaven 20
4700 Næstved
5588 6008
www.næstved.dk
Mail: land@naestved.dk

Dato
10-06-2024

Sagsnr.
23-017473

Sagsbehandler
Mette Østergaard Söderlund

Direkte telefon
5588 6097

Mail
moesde@naestved.dk

**Landzonetilladelse til opstilling af en husstandsvindmølle på
Vordingborg Landevej 2, 4700 Næstved**

Kære ansøger

Vi skriver til dig for at meddele dig vores afgørelse på din ansøgning om landzonetilladelse.

Næstved Kommune giver dig landzonetilladelse

Du får landzonetilladelse til at opstille en typegodkendt 10 kW husstandsvindmølle af typen Osiris 10 i tilknytning til eksisterende bebyggelse på ejendommen Vordingborg Landevej 2, 4700 Næstved, matr.nr. 7a, V. Egesborg By, V. Egesborg, som ansøgt.

Tilladelsen får du på vilkår af, at:

- Vindmøllen skal nedtages uden udgift for det offentlige senest 1 år efter, at den ikke længere er i drift, eller anvendes til det ansøgte formål.

Du skal tinglyse de ovennævnte vilkår på ejendommen senest 1 år efter, at tilladelsen er udnyttet. Det skal du gøre på tinglysning.dk.

Lovgrundlag

Afgørelsen er meddelt i henhold til planlovens § 35, stk. 1, og gælder kun i forhold til landzonebestemmelserne i planloven.

Hvornår gælder tilladelsen

Vær opmærksom på, at tilladelsen først er gyldig, når klagefristen er udløbet den 10. juli 2024, og der ikke er klaget over den. Du vil høre fra os inden for en uge efter klagefristens udløb, hvis der er kommet en klage.

Tilladelsen gælder i 5 år fra offentliggørelsen.

Det, du har søgt om, kræver også byggetilladelse, og du må ikke gå i gang, før du har fået den. Hvis du ikke har søgt byggetilladelse, skal du gøre det på www.bygogmiljoe.dk.



Hvad ligger til grund for afgørelsen

Du får tilladelse, fordi møllen har en totalhøjde på under 25 meter, og opføres i tilknytning til eksisterende bebyggelse på din ejendom. Du kan læse mere om, hvorfor vi har givet dig denne tilladelse under afsnittet "Vores vurdering".

Offentliggørelse og klage

Landzonetilladelsen skal offentliggøres. Vi annoncerer den tirsdag den 11. juni 2024 på kommunens hjemmeside <https://www.naestved.dk/hoeringer>.

Der kan klages over tilladelsen til Planklagenævnet via deres klageportal. Du kan læse mere i klagevejledningen på sidste side i tilladelsen.

Redegørelse for sagen

Vordingborg Landevej 2, 4700 Næstved, ligger i landzone, hvor udstykning, bebyggelse og ændret anvendelse af bygninger og arealer som udgangspunkt kræver en landzonetilladelse.

Formålet med landzonebestemmelserne er at hindre spredt og uplanlagt bebyggelse i det åbne land og at bevare natur, klima og landskabsværdier, men også at skabe vækst og udvikling i landdistrikterne.

Ansøgningen

Du har søgt om landzonetilladelse til at opstille en husstandsvindmølle ca. 10 meter SV for eksisterende ladebygning på din ejendom Vordingborg Landevej 10, 4700 Næstved som vist på kortbilag herunder:

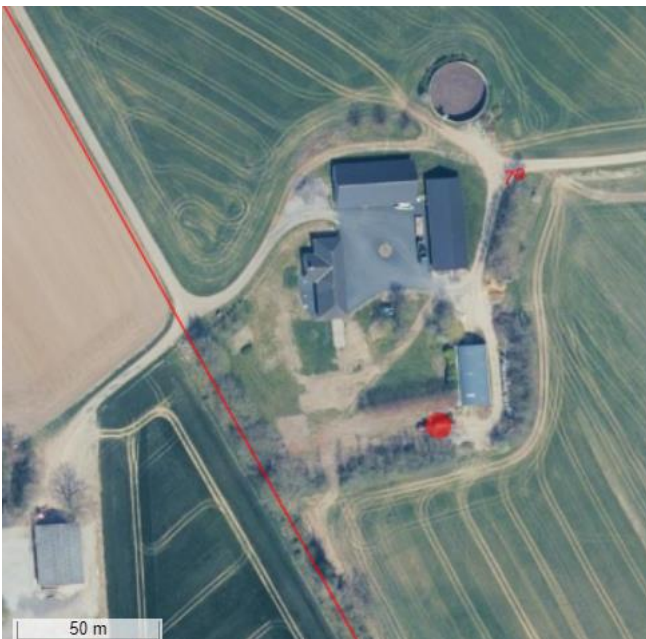

Vordingborg Landevej 2, 4700 Næstved - ansøgt placering af husstandsvindmølle vist med rød prik.



Husstandsvindmøllen er en 10 kW SEPEEG husstandsvindmølle af typen Osiris 10, der er en typegodkendt downwind mølle.

Selve møllen er en trebladet mølle med en rotordiameter på 9,7 meter, der opsættes på et 15 meter højt rørtårn, som vist på tegningsbilag fra ansøgningsmaterialet herunder:

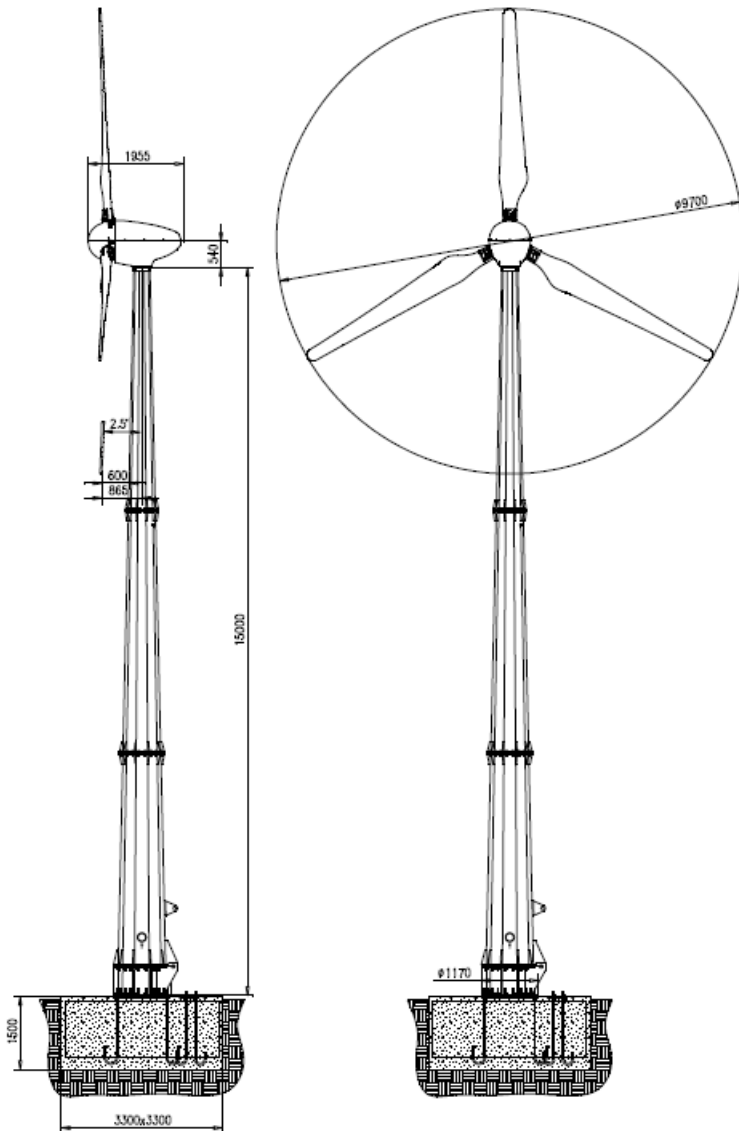

Opstalt af Osiris 10 kW husstandsvindmølle jf. ansøgningsmaterialet

Placering

Ejendommen Skovbakkegård, Vordingborg Landevej 2, 4700 Næstved, matr. nr. 7a m.fl., V. Egesborg By, V. Egesborg, er jf. BBR registreret som en ca. 29,3 ha stor landbrugsejendom, der er beliggende i landzone, frit i det åbne land ca. 7 km SØ for Næstved.

Ejendommens beliggenhed og udstrækning er vist på nedenstående oversigtskort:



Skovbakkegård, Vordingborg Landevej 2, 4700 Næstved, ligger i landzone ca. 7 km SØ for Næstved.

Plangrundlag

Vordingborg Landevej 2, 4700 Næstved, ligger i et område, der i kommuneplanen er udpeget som Jordbrugsområde, umiddelbart grænsende op til udpegningen Bevaringsværdigt landskab.

Formålet med udpegningen Jordbrugsområde er at sikre jordbrugets erhvervsmæssige vækst og en bæredygtig natur- og landskabsforvaltning, mens der i de udpegede Bevaringsværdige landskaber er større fokus på at beskytte de landskabelige og kulturhistoriske kvaliteter.

Ejendommen ligger også i et område, der i kommuneplanen er udpeget som Naturbeskyttelsesområde, der omfatter områder, der potentielt ville kunne udvikles til natur med det formål at skabe sammenhæng mellem naturområder.

Med sin beliggenhed syd for det op til ca. 30 meter høje område Uglebanker indgår ejendommens arealer i udpegningen Regionale geologiske områder – Kamebakkerne syd for Næstved.

Ejendommen ligger mindre end 3 km fra kysten og dermed inden for Kystnærhedszonen. Formålet med Kystnærhedszonen er at beskytte de danske kystlandskaber mod unødige ændringer.



Møllen ønskes opstillet ca. 280 meter syd for Marbjerg Skov, der er omfattet af naturbeskyttelseslovens § 17, 300 meter skovbyggelinje. Byggeri, der kræver landzonetilladelse, kræver jf. naturbeskyttelseslovens § 17, stk. 2, ikke dispensation fra skovbyggelinjen, da vurderingen af natur- og landskabsinteresser i stedet varetages ved landzonesagsbehandlingen.

Bebyggelsen på Vordingborg Landevej 2 ligger i omtrent kote 15.50 og er mod vest, syd og øst stort set omkranset af eksisterende læhegnsplantning. Møllen ønskes opstillet på et areal indenfor læhegnet, der ligger i omtrent kote 14.25.

I forbindelse med ansøgningen er flere alternative placeringsforslag afsøgt. F.eks. blev der fra starten søgt om opstilling på en sydligere placering på mark under omdrift, udenfor eksisterende læhegn, eller opstilling på en placering i tilknytning til gyllebeholderen nord for ejendommen. Begge disse placeringer er der varslet afslag på pga. de mere synlige placeringer, hvor møllen ville opleves som stående frit i det åbne land i et område med landskabsinteresser.

Med den valgte placering er det samlet set kommunens vurdering, at opstilling af møllen indenfor eksisterende læhegnsplantning og i tilknytning til eksisterende ladebygning kan ske uden at være i strid med ovennævnte udpegninger.

Natura 2000

Vi kan ikke give landzonetilladelse, hvis det ansøgte kan påvirke et Natura 2000-område væsentligt.

Møllen ønskes opført ca. 2-3 km NØ for kysten mod Avnø Fjord, som indgår i det nærmeste Natura 2000-område, N169 Havet og kysten mellem Karrebæk Fjord og Knudshoved Odde.

Det er vores vurdering, at opstilling af møllen som ansøgt pga. afstanden og de landskabelige forhold hverken visuelt, natur- eller miljømæssigt vil påvirke dette eller andre Natura 2000-områder væsentligt.

Bilag IV-arter

Nogle dyr og planter er beskyttet af EUs habitatdirektiv – de såkaldte bilag IV-arter. De danske dyr og planter er beskrevet i habitatbekendtgørelsens bilag 7.

Vi kan ikke give landzonetilladelse, hvis det ansøgte kan beskadige eller ødelægge yngle- eller rasteområder i det naturlige udbredelsesområde for bilag IV-dyrearter eller ødelægge bilag IV-plantearter, jf. planhabitatbekendtgørelsens § 7, stk. 1.

Arter af flagermus, spidsnudet frø, springfrø og vandsalamander kan findes på egnede lokaliteter i hele kommunen.



Paddearterne har primært yngle- og rasteområder i vandhuller, søer og moser. Da der ikke forekommer naturelementer på ejendommen eller i umiddelbar nærhed, vurderes paddearter ikke at blive påvirkede af projektet.

Der er ikke registreret konkrete fund af flagermus i umiddelbar nærhed til Vordingborg Landevej 2. Nærmeste registrerede fund er næsten 700 meter fra ejendommen, og da der ikke er ledelinjer i terrænet, der leder flagermusene mod ejendommen, vurderes opstilling af møllen ikke at påvirke hverken individer eller mulige yngle- og rasteområder for flagermus.

Markfirbens yngleområder er solvendte skrånninger med veldrænende, løse jordtyper og sparsom bevoksning, og der er fundet markfirben i grusgraven ca. 500 meter nord for ejendommen. Mellem firbenslokaliteten og arealet, hvor vindmøllen ønskes opstillet, er der imidlertid både en befærdet vej og opdyrkede marker, og da møllen samtidig opstilles på et græsareal bag levende hegn, som ikke vurderes egnet til markfirben, er det vores vurdering, at der ikke vil ske en påvirkning af yngle- og rasteområder for markfirben.

Landzonepraksis

I områder i landzone, der i kommuneplanen er udpeget som Jordbrugsområde, giver Næstved Kommune normalt landzonetilladelse til opstilling af en husstandsmølle på op til 25 m i totalhøjde i tilknytning til bygningerne på ejendommen.

Opstilling af møller kan kun ske under forudsætning af, at en lang række vilkår er overholdt:

- a. Der skal normalt være 4 x møllens totalhøjde til fremmed beboelse, skoler, institutioner og lign.
- b. Møllen skal normalt have en tre-bladet rotor.
- c. Møllen skal normalt opsættes på rørtårn.
- d. Møllen skal være i lysegrå nuancer og med ikkereflekerende overflader.
- e. Der må ikke være reklamer på møllen.
- f. Set med vinden skal møllen drej med uret.
- g. Ved opstilling af møller i nærheden af eksisterende møller skal det vurderes konkret, om den samlede påvirkning vil være uheldig.
- h. Der skal tages omfattende hensyn til nabobeboelser, natur, landskab, kulturhistoriske værdier og jordbrugsmæssige interesser, ved opsætning af husstandsmøller.
- i. Ved udskiftning af møller, skal der tages samme hensyn som ved nyanlæg.
- j. Der kan normalt ikke opføres vindmøller i Større Sammenhængende Landskaber, Bevaringsværdigt Landskab, Kirkeomgivelser, Kulturmiljøer, inden for naturbeskyttelseslovens bygge- og beskyttelseslinjer, i fredede områder og i områder udlagt til byudvikling.



k. I Kystnærhedszonen, på Lavbundsarealer, i Økologiske Forbindelser, internationale beskyttelsesområder og naturbeskyttelseslovens beskyttede naturtyper kan der kun opstilles vindmøller, hvis det kan ske uden væsentlige negative effekter.

l. Møllen skal overholde støjgrænserne i vindmøllebekendtgørelsen.

m. Møllen må højst give anledning til 10 timers skyggekast, på naboers boliger og udendørs opholdsarealer.

n. Hvis husstandsmøllen ikke er til gene for flagermus i området.

Naboorientering

Vi har i forbindelse med sagsbehandlingen orienteret ejeren af den nærmeste naboejendom, hvor beboelsen ligger ca. 175 meter vest for det areal, hvor møllen ønskes opstillet.

Vi har ikke modtaget bemærkninger under den afholdte naboorientering.

Vores vurdering

Vi har ved afgørelsen især lagt vægt på, at:

- Opstilling af husstandsvindmøller med en totalhøjde på under 25 meter i tilknytning til eksisterende, fritliggende bebyggelse i det åbne land, er i overensstemmelse med formålet i planlovens landzonebestemmelser om at hindre spredt og uplanlagt bebyggelse i det åbne land, men samtidig skabe muligheder for vækst under hensyntagen til klimaet.
- Det ansøgte overholder alle de forudsætninger for opstilling af husstandsvindmøller i Næstved Kommune, som er beskrevet i vores politisk vedtagne administrationsgrundlag for landzonesagsbehandling.
- Vi har konkret vurderet, at landskabet og vejforløbet på lokaliteten bevirker, at opstilling af husstandsvindmøllen ikke vil påvirke oplevelsen af kystlandskabet eller oplevelsen af skoven nord for Vordingborg Landevej
- Opstilling af møllen vurderes ikke at påvirke beskyttede naturtyper eller Bilag IV-arter, herunder bl.a. flagermus og markfirben og deres leve- og ynglesteder.
- Opstilling af møllen ikke har givet anledning til bemærkninger fra nærmeste nabo



Andre forhold, du skal være opmærksom på

Før arbejdet

Hvis du vil ændre markdræn eller rørlagte vandløb på stedet, skal du kontakte os først, da det kan kræve en tilladelse. Du kan skrive til os på vandloeb@naestved.dk.

Ejer eller bygherre kan få en udtalelse hos Museum Sydøstdanmark om eventuelle fortidsfund, før anlægsarbejdet igangsættes. Det giver de bedste muligheder for at undgå, evt. at måtte standse et allerede igangsat anlægsarbejde og udgifter til arkæologisk undersøgelse. Museet kan kontaktes pr. mail på museerne@museerne.dk

Under arbejdet

Hvis du finder arkæologiske levn, som f.eks. samlinger af sten, sortfarvet jord, knogler, potteskår eller mønter, skal du altid standse arbejdet og give museet besked. Du er ikke fritaget for denne forpligtelse, selvom du har fået en udtalelse.

Opdager du en forurening ved arbejdet, skal du kontakte os, så vi kan vurdere, hvad der skal gøres. Du kan skrive til os på jordforurening@naestved.dk.

Lovgrundlag

Her er en oversigt over de regler, som vi – ud over planlovens § 35, stk. 1 - har nævnt i brevet:

Artsbeskyttelsen er reguleret af habitatbekendtgørelsens §§ 7 og 10

Natura 2000 er reguleret af habitatbekendtgørelsens §§ 6 og 7

Ændringer af dræn og vandløb er reguleret af vandløbslovens §§ 6 og 17.

Forurening skal anmeldes til os efter miljøbeskyttelseslovens § 21.

Krav om standsning af arbejdet ved arkæologiske fund er reguleret af museumslovens §§ 25 og 27.

Du kan finde lovene på www.retsinformation.dk

Klagevejledning

Du kan klage over afgørelsen, og de vilkår der er knyttet til den, til Planklagenævnet. Nævnet afgør spørgsmål om klageberettigelse.

Ifølge planlovens § 59 er ministeren og enhver med retlig interesse (fx ansøger og ejer) klageberettiget. Klageberettigede er også landsdækkende foreninger og organisationer, der har beskyttelse af natur og miljø som hovedformål, eller som varetager væsentlige brugerinteresser inden for arealanvendelsen. Det er et krav, at foreningen/organisationen har



vedtægter eller love, der dokumenterer formålet, og at den repræsenterer mindst 100 medlemmer.

Du klager via Klageportalen, som du finder et link til hos Nævnenes Hus: www.naevneneshus.dk. Klagen sendes gennem Klageportalen til kommunen.

Din klage er indgivet, når den er tilgængelig for kommunen i Klageportalen.

Når du klager, skal du betale et gebyr på 900 kr. for privatpersoner og 1.800 kr. for virksomheder og organisationer, hvilket er en betingelse for klagenævnets behandling af sagen. Gebyret tilbagebetales, hvis du får helt eller delvis medhold i klagen. Du betaler gebyret med betalingskort i Klageportalen.

Som udgangspunkt afviser Planklagenævnet klager, der sendes uden om Klageportalen. Hvis du ønsker at blive fritaget for at bruge Klageportalen, skal du sende en begrundet anmodning til kommunen. Vi videresender herefter anmodningen til klagenævnet, som beslutter, om din anmodning kan imødekommes.

Klagen skal være indgivet i Klageportalen inden 4 uger efter annonceringen, dvs. **senest den 9. juli 2024**.

Yderligere information og klagevejledning kan du se på Planklagenævnets hjemmeside: <https://naevneneshus.dk/start-din-klage/planklagenaevnet/>

Hvis du ønsker en afgørelse ved en domstol, skal retssagen være anlagt inden 6 måneder fra offentliggørelsen af afgørelsen jf. § 62, stk. 1, i planloven.

Hvis du har spørgsmål til afgørelsen

Du er velkommen til at kontakte mig, hvis du har spørgsmål til sagen.

Venlig hilsen

Mette Østergaard Söderlund

Landzonemedarbejder

Kopi er sendt til:

Danmarks Naturfredningsforening, dnaestved-sager@dn.dk

Næstved Museum, naestved@museerne.dk

Friluftsrådet, lokalraad@friluftsradet.dk

Friluftsrådet, Næstved Kommune, naestved@friluftsradet.dk

Dansk Ornitologisk Forening, natur@dof.dk

Dansk Ornitologisk Forening, Næstved, naestved@dof.dk